

# MOTORIDUTTORE SERIE VERDE TIPO BS 138 F

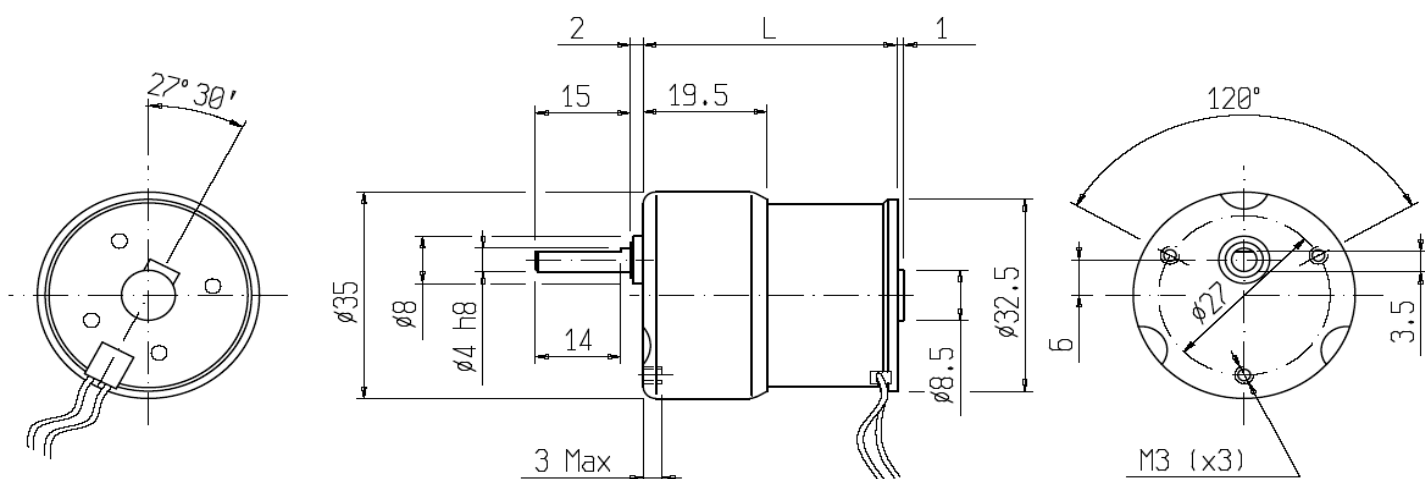

TIPO	Tensione nominale	L	Rapporto : 1	Coppia Massima	Velocità Speed		Corrente Current	
	Nominal Voltage				Senza Carico No Load	Con Max coppia At Max Torque	Senza Carico No Load	Con Max coppia At Max Torque
TYPE	V	mm	Ratio to : 1	Ncm	Rpm		mA	
BS 138F○ 6 12 ○ 12	6 12	40	12	1,5	220	155	< 30 < 20	100 55
BS 138F○ 6 12 ○ 21	6 12	40	21	2,5	125	85	< 30 < 20	100 55
BS 138F○ 6 12 ○ 36	6 12	40	36	4	73	53	< 30 < 20	95 50
BS 138F○ 6 12 ○ 72	6 12	40	72	7	37	28	< 30 < 20	95 50
BS 138F○ 6 12 ○ 149	6 12	40	149	14	18	13	< 30 < 20	95 50
BS 138F○ 6 12 ○ 208	6 12	40	208	20	13	9	< 30 < 20	95 50
BS 138F○ 6 12 ○ 608	6 12	40	608	50	4,3	3,3	< 30 < 20	90 48
BS 138F○ 6 12 ○ 1470	6 12	40	1470	50	1,8	1,6	< 30 < 20	58 30

Soppressione disturbi con VDR sul collettore  
 Direzione di rotazione secondo polarità  
 Può essere montato in ogni posizione  
 Massimo carico radiale: 20N  
 Massimo carico assiale: 5N  
 Temperatura d'esercizio: -20° / 60°C  
 Peso approssimativo: 90 g.

VDR interference suppression on the collector  
 Direction of rotation depending on polarity  
 Can be mounted in any position  
 Maximum radial shaft load: 20N  
 Maximum axial shaft load: 5N  
 Temperature range: -20° / 60°C  
 Approx weight: 90 g.

## GEAR MOTOR GREEN SERIES TYPE BS 138 F